

インターコネクト用オープンフレーム

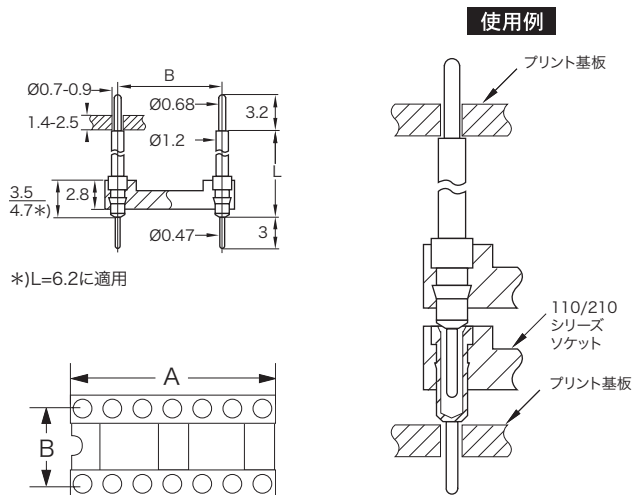

- プリント基板間の内部接続や積み重ねに機械的にも電気的にも大変便利で経済的です
- マザーボードとピギーバックした(背負った)ドーターボードとの内部接続に最適です

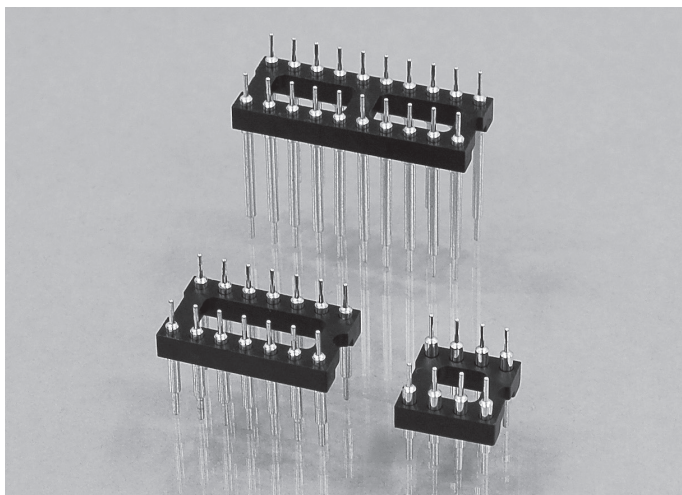
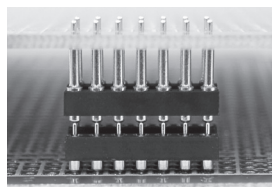

仕様 インシュレーター: ガラス封入熱可塑性樹脂ポリエステル、UL94 V-0、黒色、PCT-GF30FR
 コンタクト材質: CuZn36Pb3 (C36000)
 適合ピン径: Ø0.47mm
 機械的寿命: 100回(最低)
 定格電流: 1A
 耐電圧: 1,000Vrms(最低)

寸法 (mm)		シリーズ	R151-10/003	R151-80/003	R151-10/004	R151-80/004	R151-10/005	R151-80/005
A	B	ピン	0.25µm金	純錫	0.25µm金	純錫	0.25µm金	純錫
		ピン数	型番	型番	型番	型番	型番	型番
			L=6.2	L=6.2	L=8.4	L=8.4	L=15.3	L=15.3
12.6	5.08	10	R151-10-210-00-003	R151-80-210-00-003	R151-10-210-00-004	R151-80-210-00-004	R151-10-210-00-005	R151-80-210-00-005
5.0	7.62	4	R151-10-304-00-003	R151-80-304-00-003	R151-10-304-00-004	R151-80-304-00-004	R151-10-304-00-005	R151-80-304-00-005
7.6	7.62	6	R151-10-306-00-003	R151-80-306-00-003	R151-10-306-00-004	R151-80-306-00-004	R151-10-306-00-005	R151-80-306-00-005
10.1	7.62	8	R151-10-308-00-003	R151-80-308-00-003	R151-10-308-00-004	R151-80-308-00-004	R151-10-308-00-005	R151-80-308-00-005
12.6	7.62	10	R151-10-310-00-003	R151-80-310-00-003	R151-10-310-00-004	R151-80-310-00-004	R151-10-310-00-005	R151-80-310-00-005
15.2	7.62	12	R151-10-312-00-003	R151-80-312-00-003	R151-10-312-00-004	R151-80-312-00-004	R151-10-312-00-005	R151-80-312-00-005
17.7	7.62	14	R151-10-314-00-003	R151-80-314-00-003	R151-10-314-00-004	R151-80-314-00-004	R151-10-314-00-005	R151-80-314-00-005
20.3	7.62	16	R151-10-316-00-003	R151-80-316-00-003	R151-10-316-00-004	R151-80-316-00-004	R151-10-316-00-005	R151-80-316-00-005
22.8	7.62	18	R151-10-318-00-003	R151-80-318-00-003	R151-10-318-00-004	R151-80-318-00-004	R151-10-318-00-005	R151-80-318-00-005
25.3	7.62	20	R151-10-320-00-003	R151-80-320-00-003	R151-10-320-00-004	R151-80-320-00-004	R151-10-320-00-005	R151-80-320-00-005
27.8	7.62	22	R151-10-322-00-003	R151-80-322-00-003	R151-10-322-00-004	R151-80-322-00-004	R151-10-322-00-005	R151-80-322-00-005
30.4	7.62	24	R151-10-324-00-003	R151-80-324-00-003	R151-10-324-00-004	R151-80-324-00-004	R151-10-324-00-005	R151-80-324-00-005
35.5	7.62	28	R151-10-328-00-003	R151-80-328-00-003	R151-10-328-00-004	R151-80-328-00-004	R151-10-328-00-005	R151-80-328-00-005
25.3	10.16	20	R151-10-420-00-003	R151-80-420-00-003	R151-10-420-00-004	R151-80-420-00-004	R151-10-420-00-005	R151-80-420-00-005
27.8	10.16	22	R151-10-422-00-003	R151-80-422-00-003	R151-10-422-00-004	R151-80-422-00-004	R151-10-422-00-005	R151-80-422-00-005
30.4	10.16	24	R151-10-424-00-003	R151-80-424-00-003	R151-10-424-00-004	R151-80-424-00-004	R151-10-424-00-005	R151-80-424-00-005
35.5	10.16	28	R151-10-428-00-003	R151-80-428-00-003	R151-10-428-00-004	R151-80-428-00-004	R151-10-428-00-005	R151-80-428-00-005
40.6	10.16	32	R151-10-432-00-003	R151-80-432-00-003	R151-10-432-00-004	R151-80-432-00-004	R151-10-432-00-005	R151-80-432-00-005
12.6	15.24	10	R151-10-610-00-003	R151-80-610-00-003	R151-10-610-00-004	R151-80-610-00-004	R151-10-610-00-005	R151-80-610-00-005
30.4	15.24	24	R151-10-624-00-003	R151-80-624-00-003	R151-10-624-00-004	R151-80-624-00-004	R151-10-624-00-005	R151-80-624-00-005
35.5	15.24	28	R151-10-628-00-003	R151-80-628-00-003	R151-10-628-00-004	R151-80-628-00-004	R151-10-628-00-005	R151-80-628-00-005
40.6	15.24	32	R151-10-632-00-003	R151-80-632-00-003	R151-10-632-00-004	R151-80-632-00-004	R151-10-632-00-005	R151-80-632-00-005
50.6	15.24	40	R151-10-640-00-003	R151-80-640-00-003	R151-10-640-00-004	R151-80-640-00-004	R151-10-640-00-005	R151-80-640-00-005
53.2	15.24	42	R151-10-642-00-003	R151-80-642-00-003	R151-10-642-00-004	R151-80-642-00-004	R151-10-642-00-005	R151-80-642-00-005
60.9	15.24	48	R151-10-648-00-003	R151-80-648-00-003	R151-10-648-00-004	R151-80-648-00-004	R151-10-648-00-005	R151-80-648-00-005
81.1	22.86	64	R151-10-964-00-003	R151-80-964-00-003	R151-10-964-00-004	R151-80-964-00-004	R151-10-964-00-005	R151-80-964-00-005
使用ピン型番			R05103-10	R05103-80	R05104-10	R05104-80	R05105-10	R05105-80

●寸法の詳細図は159～161ページを参照。